



Пластинчатый канальный теплоутилизатор КАНАЛ-ПКТ



По вопросам продаж и поддержки обращайтесь:

Архангельск (8182)63-90-72
Астана +7(7172)727-132
Белгород (4722)40-23-64
Брянск (4832)59-03-52
Владивосток (423)249-28-31
Волгоград (844)278-03-48
Вологда (8172)26-41-59
Воронеж (473)204-51-73
Екатеринбург (343)384-55-89
Иваново (4932)77-34-06
Ижевск (3412)26-03-58
Казань (843)206-01-48

Калининград (4012)72-03-81
Калуга (4842)92-23-67
Кемерово (3842)65-04-62
Киров (8332)68-02-04
Краснодар (861)203-40-90
Красноярск (391)204-63-61
Курск (4712)77-13-04
Липецк (4742)52-20-81
Магнитогорск (3519)55-03-13
Москва (495)268-04-70
Мурманск (8152)59-64-93
Набережные Челны (8552)20-53-41

Нижний Новгород (831)429-08-12
Новокузнецк (3843)20-46-81
Новосибирск (383)227-86-73
Орел (4862)44-53-42
Оренбург (3532)37-68-04
Пенза (8412)22-31-16
Пермь (342)205-81-47
Ростов-на-Дону (863)308-18-15
Рязань (4912)46-61-64
Самара (846)206-03-16
Санкт-Петербург (812)309-46-40
Саратов (845)249-38-78

Смоленск (4812)29-41-54
Сочи (862)225-72-31
Ставрополь (8652)20-65-13
Тверь (4822)63-31-35
Томск (3822)98-41-53
Тула (4872)74-02-29
Тюмень (3452)66-21-18
Ульяновск (8422)24-23-59
Уфа (347)229-48-12
Челябинск (351)202-03-61
Череповец (8202)49-02-64
Ярославль (4852)69-52-93

КАНАЛ-ПКТ ПЛАСТИНЧАТЫЙ КАНАЛЬНЫЙ ТЕПЛОУТИЛИЗАТОР



ПРИМЕНЕНИЕ

- ▶ устанавливается в канальных системах вентиляции и кондиционирования производственных и жилых зданий;
- ▶ утилизирует тепловую энергию вытяжного воздуха;
- ▶ позволяет использовать сэкономленную энергию для обогрева (охлаждения) приточного воздуха;
- ▶ использование утилизатора с перекрестноточным теплообменником целесообразно в случаях, когда отсутствует рециркуляция воздуха или в качестве дополнительного энергосбережения;
- ▶ эффективность теплоутилизации зависит от соотношения расходов приточного и вытяжного воздуха и разницы температур на входах в теплообменник, и может достигать 70%;
- ▶ обрабатываемый воздух не должен содержать липких и волокнистых материалов, взрывоопасных газовых смесей и агрессивных веществ;
- ▶ содержание пыли и твердых примесей не должно быть выше 0,1 г/м³.

ИНФОРМАЦИЯ

для заказа

Канал-ПКТ – 40-20

- пластинчатый канальный теплоутилизатор
- типоразмер (по прямоугольному присоединительному сечению В×Н)

КОНСТРУКЦИЯ

Теплоутилизатор состоит из рекуперативного перекрестноточного теплообменника внутри специального корпуса.

КОРПУС теплоутилизатора выполняется из оцинкованной стали.

ТЕПЛООБМЕННАЯ ПОВЕРХНОСТЬ утилизатора образована гофрированными пластинами из алюминиевой фольги.

ПРИНЦИП РАБОТЫ. Вытяжной воздух, удаляемый из обслуживаемого помещения, протекает по каждому второму каналу между пластинами рекуперативного теплообменника, нагревая их (в зимний период) или охлаждая (в летний). Обрабатываемый приточный воздух протекает через остальные каналы теплообменника, поглощая тепло нагретых пластин или наоборот охлаждаясь.

РЕКОМЕНДАЦИИ ПО МОНТАЖУ. Теплоутилизатор предполагает как горизонтальную, так и вертикальную установку.

При этом должен быть обеспечен отвод конденсата из вытяжного вентиляционного канала. С этой целью следует обеспечить уклон соответствующего участка вентиляционного канала длиной 1 – 3 м, который должен быть надежно герметизирован. В нижней точке канала необходимо предусматривать патрубок для слива образующегося конденсата.

Направление подачи воздуха – через теплоутилизатор или в обход него на следующий участок приточной вентиляционной системы – регулируется при помощи определенного клапана байпаса, который должен предусматриваться в системе отдельно.

При монтаже теплоутилизатора необходимо предусматривать сервисный доступ для обслуживания теплоутилизатора: периодически необходимо производить очистку теплообменной поверхности утилизатора.

ГАБАРИТНЫЕ РАЗМЕРЫ Канал-ПКТ

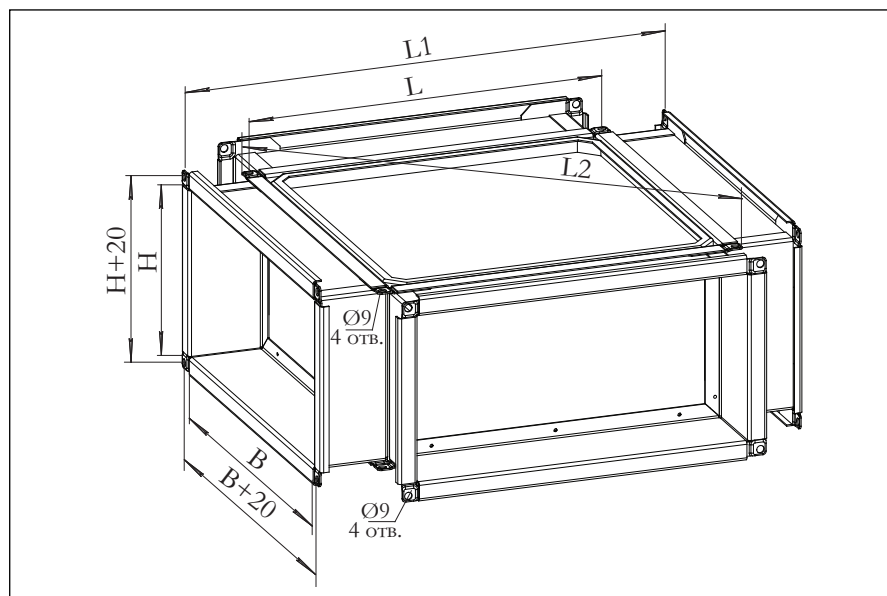

ТЕХНИЧЕСКИЕ И ГАБАРИТНЫЕ ХАРАКТЕРИСТИКИ Канал-ПКТ

ОБОЗНАЧЕНИЕ	Размеры, мм					Масса, кг, не более
	В	Н	Л	Л1	Л2	
Канал-ПКТ-40-20	400	200	420	585	626	25,6
Канал-ПКТ-50-25	500	250	520	685	767	35,6
Канал-ПКТ-50-30	500	300	520	685	767	35,6
Канал-ПКТ-60-30	600	300	620	785	909	46,6
Канал-ПКТ-60-35	600	350	620	785	909	48,6
Канал-ПКТ-70-40	700	400	720	885	1050	64,6
Канал-ПКТ-80-50	800	500	820	985	1192	85,6
Канал-ПКТ-90-50	900	500	920	1085	1333	92,0
Канал-ПКТ-100-50	1000	500	1020	1185	1475	105,6

ДЛЯ ПОДБОРА канального теплоутилизатора необходимы следующие данные:

- ▶ воздухопроизводительность приточного и вытяжного воздуха ($\text{м}^3/\text{ч}$);
- ▶ температура вытяжного воздуха;
- ▶ температура приточного воздуха;
- ▶ относительная влажность вытяжного воздуха.

РЕКОМЕНДАЦИИ

Для удобства монтажа канальных теплоутилизаторов в компактных стационарных системах вентиляции и кондиционирования, предприятием ВЕЗА поставляется ряд переходников типа Канал-К, позволяющие варьировать направление разводки воздуховодов, ведущих и отводящих воздушные потоки от теплоутилизатора.

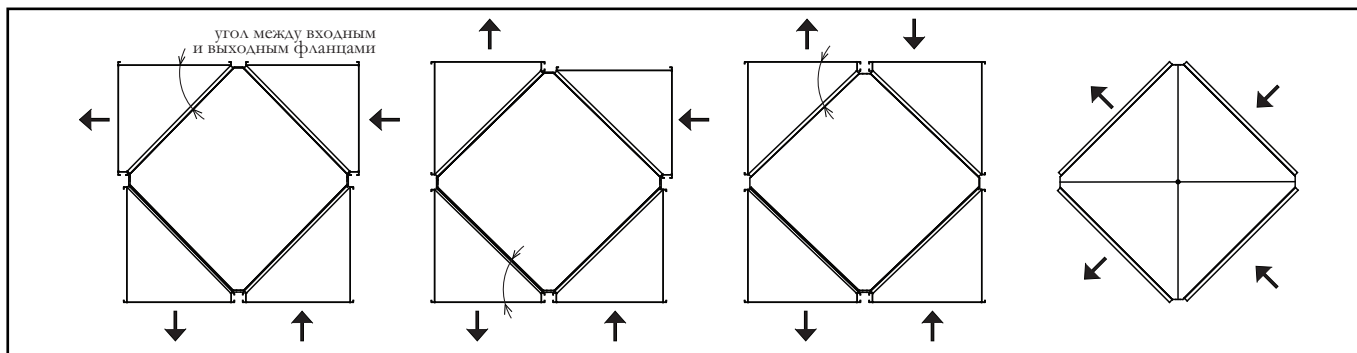

ИНФОРМАЦИЯ

для заказа

Канал-К – 40 – 20 – 45

- адаптер
- типоразмер (по прямоугольному соединительному сечению В×Н)
- угол между входным и выходными фланцами

АЭРОДИНАМИЧЕСКИЕ ХАРАКТЕРИСТИКИ Канал-ПКТ

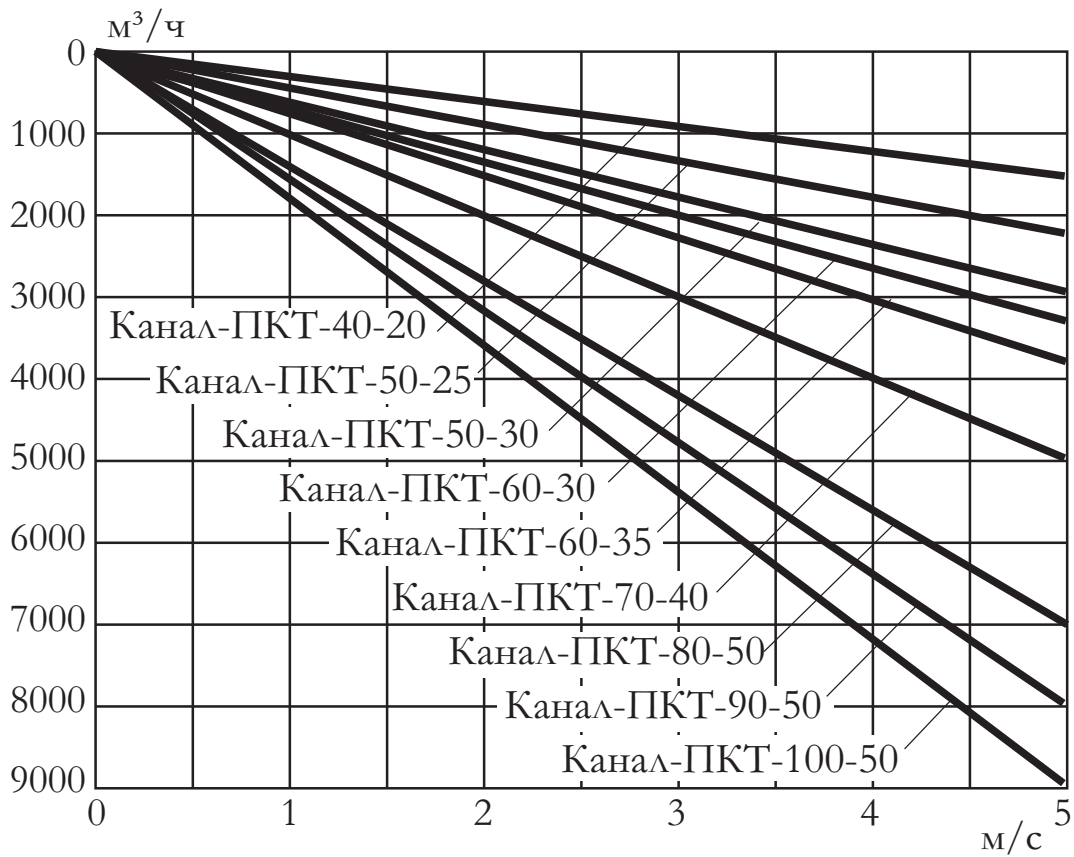
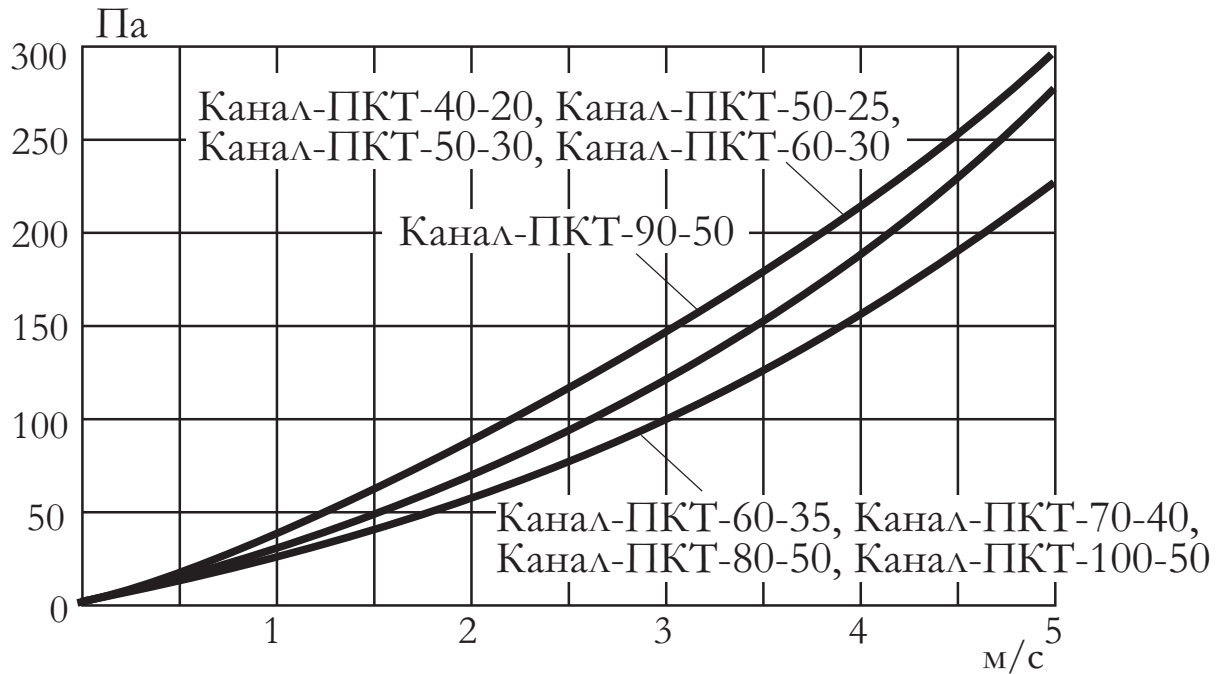



По вопросам продаж и поддержки обращайтесь:

Архангельск (8182)63-90-72
Астана +7(7172)727-132
Белгород (4722)40-23-64
Брянск (4832)59-03-52
Владивосток (423)249-28-31
Волгоград (844)278-03-48
Вологда (8172)26-41-59
Воронеж (473)204-51-73
Екатеринбург (343)384-55-89
Иваново (4932)77-34-06
Ижевск (3412)26-03-58
Казань (843)206-01-48

Калининград (4012)72-03-81
Калуга (4842)92-23-67
Кемерово (3842)65-04-62
Киров (8332)68-02-04
Краснодар (861)203-40-90
Красноярск (391)204-63-61
Курск (4712)77-13-04
Липецк (4742)52-20-81
Магнитогорск (3519)55-03-13
Москва (495)268-04-70
Мурманск (8152)59-64-93
Набережные Челны (8552)20-53-41

Нижний Новгород (831)429-08-12
Новокузнецк (3843)20-46-81
Новосибирск (383)227-86-73
Орел (4862)44-53-42
Оренбург (3532)37-68-04
Пенза (8412)22-31-16
Пермь (342)205-81-47
Ростов-на-Дону (863)308-18-15
Рязань (4912)46-61-64
Самара (846)206-03-16
Санкт-Петербург (812)309-46-40
Саратов (845)249-38-78

Смоленск (4812)29-41-54
Сочи (862)225-72-31
Ставрополь (8652)20-65-13
Тверь (4822)63-31-35
Томск (3822)98-41-53
Тула (4872)74-02-29
Тюмень (3452)66-21-18
Ульяновск (8422)24-23-59
Уфа (347)229-48-12
Челябинск (351)202-03-61
Череповец (8202)49-02-64
Ярославль (4852)69-52-93

сайт: <http://veza.nt-rt.ru> || эл. почта: vaz@nt-rt.ru