

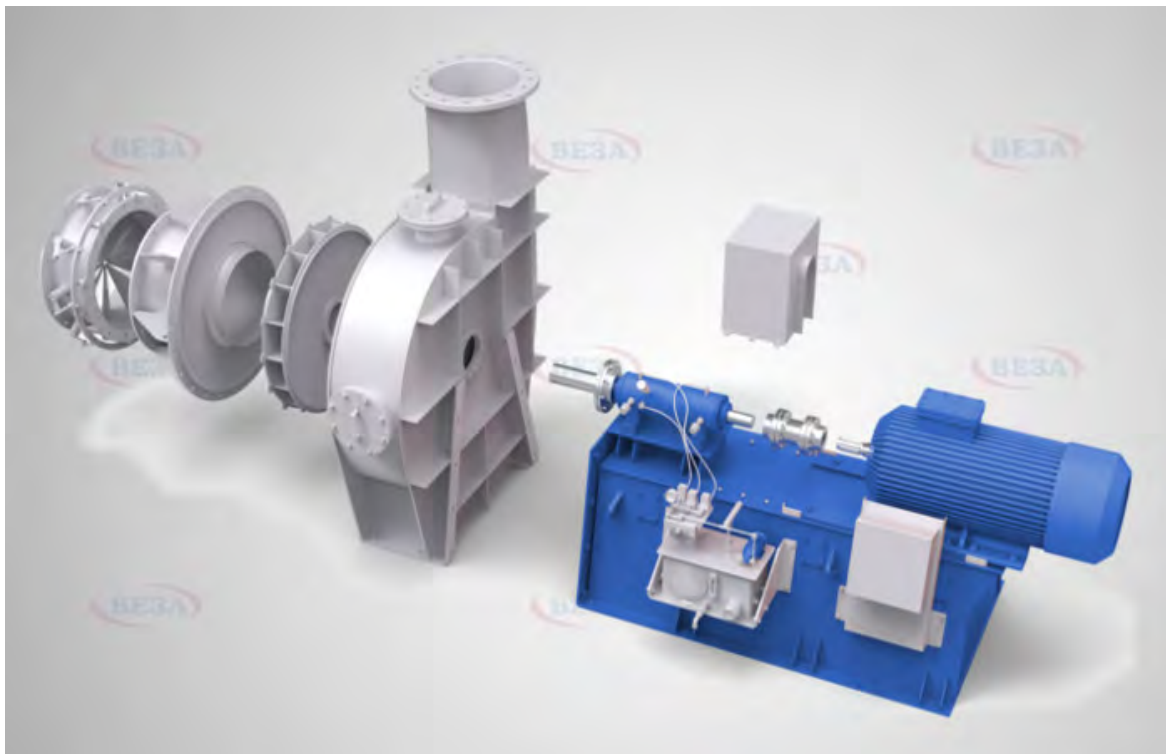

Вентиляторы индустриальные радиальные ВИР 400



По вопросам продаж и поддержки обращайтесь:

Архангельск (8182)63-90-72
Астана +7(7172)727-132
Белгород (4722)40-23-64
Брянск (4832)59-03-52
Владивосток (423)249-28-31
Волгоград (844)278-03-48
Вологда (8172)26-41-59
Воронеж (473)204-51-73
Екатеринбург (343)384-55-89
Иваново (4932)77-34-06
Ижевск (3412)26-03-58
Казань (843)206-01-48

Калининград (4012)72-03-81
Калуга (4842)92-23-67
Кемерово (3842)65-04-62
Киров (8332)68-02-04
Краснодар (861)203-40-90
Красноярск (391)204-63-61
Курск (4712)77-13-04
Липецк (4742)52-20-81
Магнитогорск (3519)55-03-13
Москва (495)268-04-70
Мурманск (8152)59-64-93
Набережные Челны (8552)20-53-41

Нижний Новгород (831)429-08-12
Новокузнецк (3843)20-46-81
Новосибирск (383)227-86-73
Орел (4862)44-53-42
Оренбург (3532)37-68-04
Пенза (8412)22-31-16
Пермь (342)205-81-47
Ростов-на-Дону (863)308-18-15
Рязань (4912)46-61-64
Самара (846)206-03-16
Санкт-Петербург (812)309-46-40
Саратов (845)249-38-78

Смоленск (4812)29-41-54
Сочи (862)225-72-31
Ставрополь (8652)20-65-13
Тверь (4822)63-31-35
Томск (3822)98-41-53
Тула (4872)74-02-29
Тюмень (3452)66-21-18
Ульяновск (8422)24-23-59
Уфа (347)229-48-12
Челябинск (351)202-03-61
Череповец (8202)49-02-64
Ярославль (4852)69-52-93

Вентиляторы промышленные радиальные серия ВИР400

Назначение

Вентиляторы используются для перемещения слегка загрязненного и грязного воздуха на жилых, общественных и производственных объектах.

Могут применяться в системах пневмотранспорта для транспортировки песка, древесной щепы, гранулированных материалов и тд.

Вентиляторы изготавливают следующих типоразмеров: **4; 4,5; 5; 5,6; 6,3; 7,1; 8; 9; 10; 11,2; 12,5; 14; 16**

Выпускают вентиляторы следующих исполнений:

- общепромышленные (Н)
- теплостойкие (Ж)
- коррозионностойкие (К1)
- коррозионно-теплостойкие (К1Ж)
- взрывозащищенные (В)
- взрывозащищенные коррозионностойкие (ВК1)
- сейсмостойкие (С)



Диапазон расходов: 360...120000 м³/час
 Диапазон давления: 580...15000 Па

Эксплуатация

Условия эксплуатации:

- температура окружающей среды:
 - от -40 до +60°C (стандартно)
 - от -40 до +300°C (с охлаждающим диском)
 - от -40 до +450°C (специальное исполнение)

Конструкция

Вентиляторы ВИР400 имеют цельносварной стальной корпус, рабочее колесо левого или правого вращения с загнутыми назад лопатками специальной формы, обеспечивающими высокий КПД и низкий шум.

Рабочее колесо статически и динамически отбалансировано.

Спиральный корпус - поворотный.

Вентиляторы могут быть изготовлены по 1-ой конструктивной схеме (с прямым приводом от двигателя), по 3-ей конструктивной схеме (с приводом через промежуточный вал с муфтой) или 5-ой схеме (с приводом через ременную передачу).

По отдельному запросу возможна комплектация вентиляторов дополнительными опциями. Например, смотровые лючки, дренаж улитки, тепло-шумоизолирующий корпус, направляющий аппарат на входе, гибкие вставки на входе и выходе, виброизоляторы, применение специальных сталей, покрытий и покраски, частотный преобразователь, устройство плавного пуска (софтстартер) и т.д.

- среднее значение виброскорости внешних источников вибрации в местах установки вентилятора не более 2 мм/с.

Габаритные и присоединительные размеры вентиляторов серии ВИР400

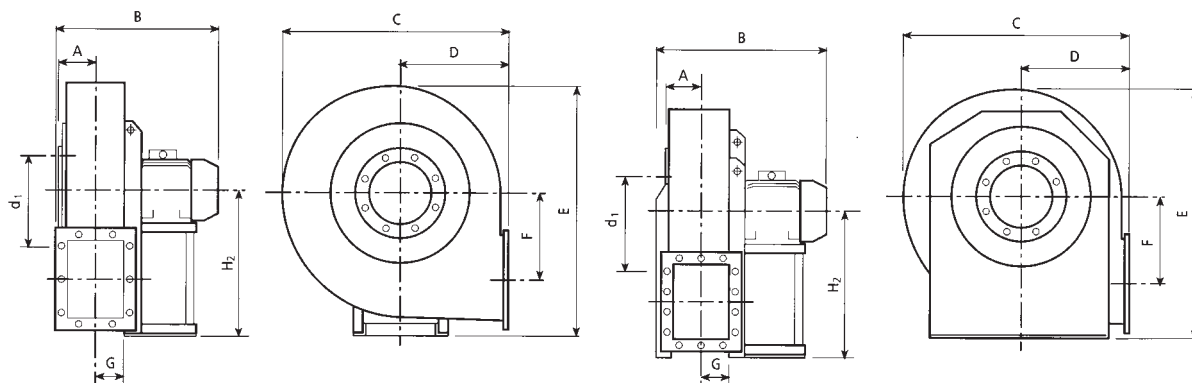

Для вентиляторов №4-5

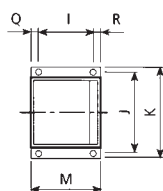

Для вентиляторов №5,6-6,3

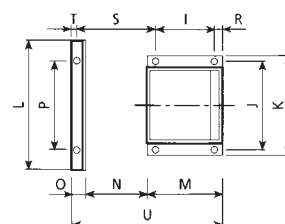

Исполнение №1 (прямой привод)

Тип		Масса	Момент инерции	Габаритные размеры вентилятора										Входной фланец				
Вентилятора	Двигателя			кг	кг*м ²	A	B	C	D	E	F	G	H	H ₁	H ₂	d	d ₁	d ₂
ВИР400 №4	90 L2	73	0.4	105	490	655	285	815	319	95	500	285	500	255	292	325	8	10
	100 LA2	81	0.8		560													
ВИР400 №4,5	112 M2	99	1	115	585	735	320	915	357	106	560	320	560	285	332	365	8	10
	132 SA2	112	1.2		647													
ВИР400 №5	132 SB2	145	1.9	127	671	832	360	1000	396	118	600	360	600	320	366	400	8	10
	160 MA2	203	2.3		807													
ВИР400 №5,6	160 MA2	227	3.2	142	847	940	400	1126	436	132	670	400	670	360	405	440	8	10
	160 MB2	240	3.6		847													
	90 L4	137	3.1		579													
	100 LA4	144	3.5		649													
ВИР400 №6,3	180 M2	311	5	158	954	1052	450	1260	490	148	750	450	750	405	448	485	12	10
	200 LA2	364	5.7		954													
	100 LB4	147	4.9		681													
	112 M4	155	5.5		681													
ВИР400 №7,1	200 LB2	440	10	185	995	1189	500	1416	558	161	670	500	850	455	497	535	12	10
	112 M4	246	8.8		722													
	132 SA4	258	9.8		784													
ВИР400 №8	280 S2	603	16	199	1260	1340	560	1591	625	180	755	560	950	505	551	585	12	10
	280 M2	694	18		1260													
	132 MA4	331	15.6		842													
	160 M4	389	17.5		978													
ВИР400 №9	315 MA2	938	27	221	1446	1500	630	1780	703	202	850	630	1060	565	629	665	12	10
	315 MC2	964	33		1446													
	160 L4	478	26		1022													
	180 L4	534	31		1097													
	132 MA6	388	26		886													
ВИР400 №10	132 MB6	399	30	246	886	1685	710	1993	791	226	950	710	1180	635	698	735	12	12
	200 L4	671	45		1165													
	225S4	713	50		1242													
	160 M6	556	44		1090													
ВИР400 №11,2	160 L6	587	49	277	1090	1884	800	2222	891	253	1060	800	1320	715	775	815	16	12
	200 LA6	906	89		1219													
	225 M4	985	84		1296													
	250 M4	1056	90		1296													
ВИР400 №12,5	180 L6	825	82	310	1219	2116	900	2517	1003	284	1190	900	1500	805	861	905	16	12
	200 LA6	906	89		1219													
	225 M6	1182	158		1359													
	315 MA4	1930	251		1730													
ВИР400 №14	315 MC4	2016	266	344	1730	2325	1000	2816	1116	319	1320	1000	1700	905	958	1005	16	12
	250 M6	1625	248		1458													
	280 M6	1741	263		1588													

*Указана суммарная масса вентилятора и двигателя

Габаритные и присоединительные размеры вентиляторов серии ВИР400

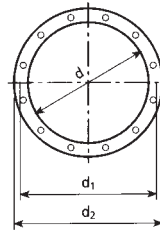
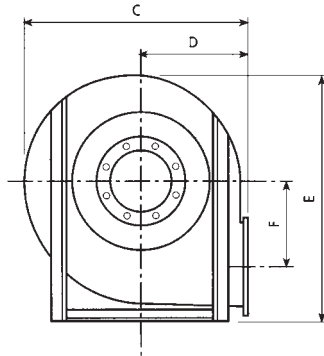
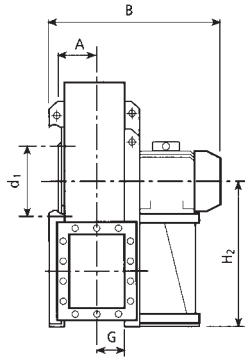

Для вентиляторов №7,1-14

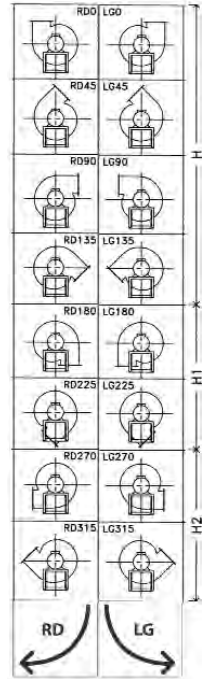
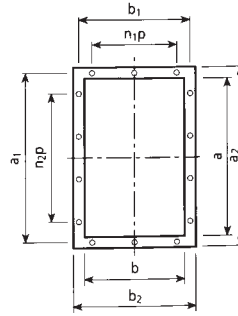
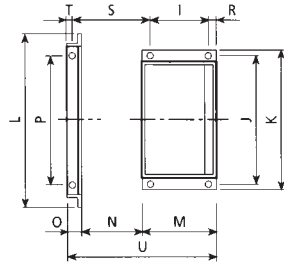

Выходной фланец										Крепление основания																		
a	b	a ₁	b ₁	a ₂	b ₂	n ₁ xр	n ₂ xр	n°	Ø	I	J	K	L	M	N	O	P	Q	R	S	T	U	Ø					
258	185	292	219	328	255	1x112	2x112	10	12	136	234	260	-	205	-	-	-	30	17	-	-	-	-	12				
										197	289	324		250				40	23									
288	205	332	249	368	285	1x125	2x125	10	12	197	280	324	-	250	-	-	-	40	23	-	-	-	-	12				
										237	337	372		300				50	23									
322	229	366	273	402	309	1x125	2x125	10	12	237	337	372	-	300	-	-	-	50	23	-	-	-	-	12				
										337	395	440		415				50	28									
361	256	405	300	441	336	1x125	2x125	10	12	337	395	440	692	415	260	53	632	-	28	340	23	-	-	728	14			
										337	395	440		415					28	340				728	14			
										133	234	260		205					17	345				518	10			
										197	289	324		250					23	320				563	12			
										357	434	488		460					33	392				805	18			
404	288	448	332	484	368	2x125	3x125	14	12	381	506	568	762	500	292	53	702	-	39	402	23	-	-	845	20			
										197	289	324		250					23	352				595	12			
										197	289	324		250					23	352				595	12			
										401	500	568		460					33	392				805	18			
453	322	497	366	533	402	2x125	3x125	12	12	440	772	826	914	540	322	60	772	-	39	415	27	-	-	882	20			
										151				540					322	60				772	882	20		
										201				540					322	60				772	882	20		
										591				690					826	914				39	415	27	922	20
507	361	551	405	587	441	2x125	3x125	14	12	591	862	926	1044	690	361	80	862	-	39	454	47	-	-	1131	20			
										591				690					826	914				39	415	27	922	20
										201				540					322	60				772	882	20		
										316				690					826	914				39	415	27	922	20
										701				800					914	1044				39	415	27	922	20
569	404	629	464	669	504	2x160	3x160	14	14	701	962	1026	1144	800	404	80	962	-	39	497	47	-	-	1284	20			
										701				800					914	1044				39	415	27	922	20
										316				690					826	914				39	415	27	922	20
										361				800					914	1044				39	415	27	922	20
										201				540					322	60				772	882	20		
638	453	698	513	738	553	2x160	3x160	14	14	400	1056	1128	1254	540	453	100	1056	-	45	541	67	-	-	1053	20			
										440				540					322	60				772	882	20		
										315				690					826	914				39	415	27	922	20
										315				690					826	914				39	415	27	922	20
715	507	775	567	815	607	2x160	4x160	16	14	415	1178	1268	1400	540	507	100	1178	-	45	632	55	-	-	1147	24			
										475				540					322	60				772	882	20		
										335				690					826	914				39	415	27	922	20
801	569	871	639	921	689	2x200	3x200	14	14	375	1310	1400	1530	500	569	100	1310	-	45	694	55	-	-	1359	24			
										565				690					826	914				39	415	27	922	20
										675				800					914	1044				39	415	27	922	20
										375				690					826	914				39	415	27	922	20
898	638	968	708	1018	758	3x200	4x200	18	14	645	1450	1560	1690	800	638	130	1450	-	55	783	85	-	-	1568	24			
										645				800					914	1044				39	415	27	922	20
										475				690					826	914				39	415	27	922	20
										535				690					826	914				39	415	27	922	20

ВИР400-4

Полное давление вентилятора $P_{total} = P_{stat} + P_{din}$

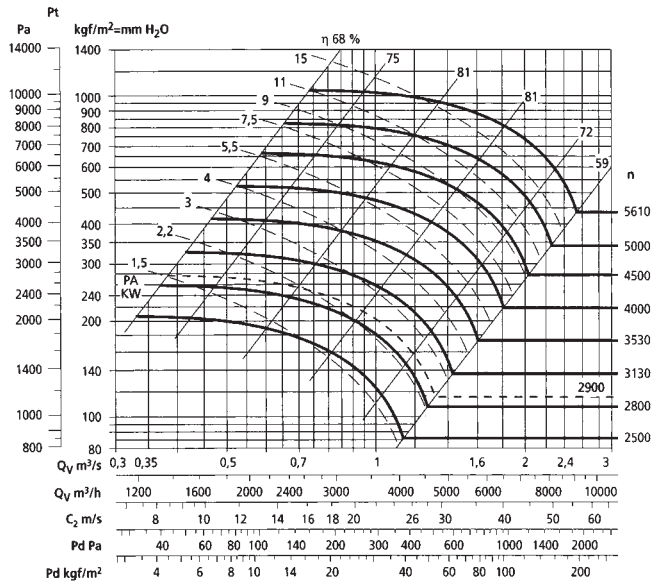

Масса вентилятора - 78 кг
 $PD^2 = GD^2 = 0,85 \text{ кг} \cdot \text{м}^2$
 Максимальная скорость вращения:
 100°C = 5500
 $100..200^\circ\text{C}$ = 5000
 $200..300^\circ\text{C}$ = 4500

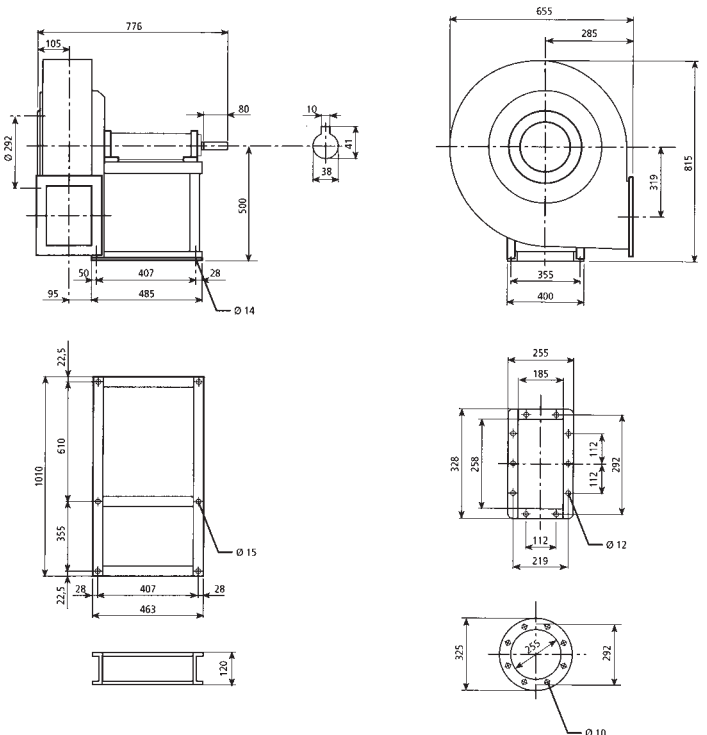

RD	RD0	RD45	RD90	RD135	RD180	RD225	RD270	RD315
LG	LG0	LG45	LG90	LG135	LG180	LG225	LG270	LG315
	500			285			500	

ВИР400-4,5

Полное давление вентилятора $P_{total} = P_{stat} + P_{din}$

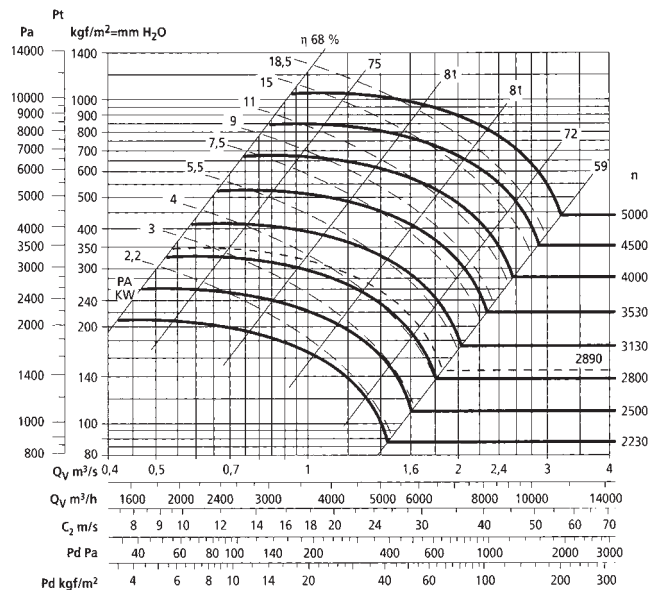

Масса вентилятора - 94 кг
 $PD^2 = GD^2 = 1,3 \text{ кг} \cdot \text{м}^2$
 Максимальная скорость вращения:
 100°C = 4950
 $100..200^\circ\text{C}$ = 4500
 $200..300^\circ\text{C}$ = 4000

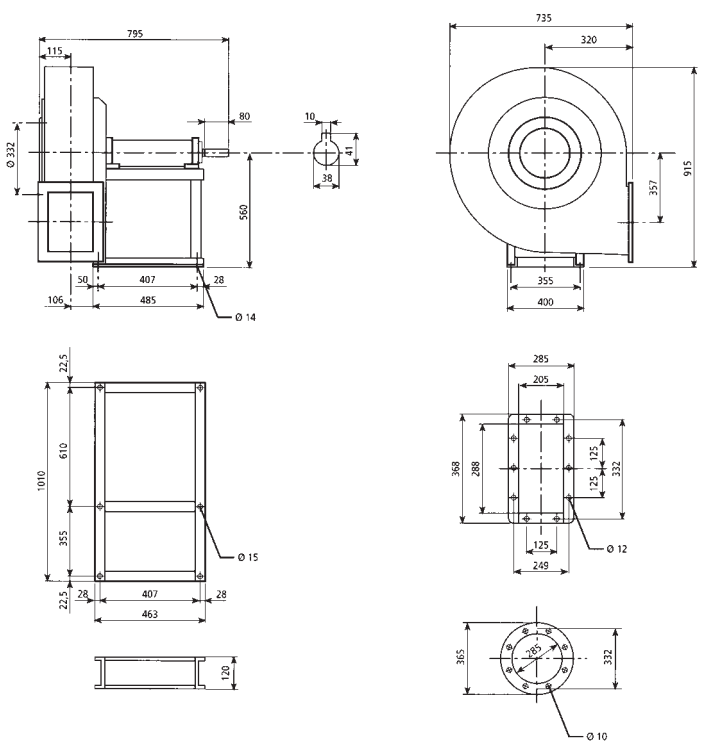

RD	RD0	RD45	RD90	RD135	RD180	RD225	RD270	RD315
LG	LG0	LG45	LG90	LG135	LG180	LG225	LG270	LG315
	560			320			560	

ВИР400-5

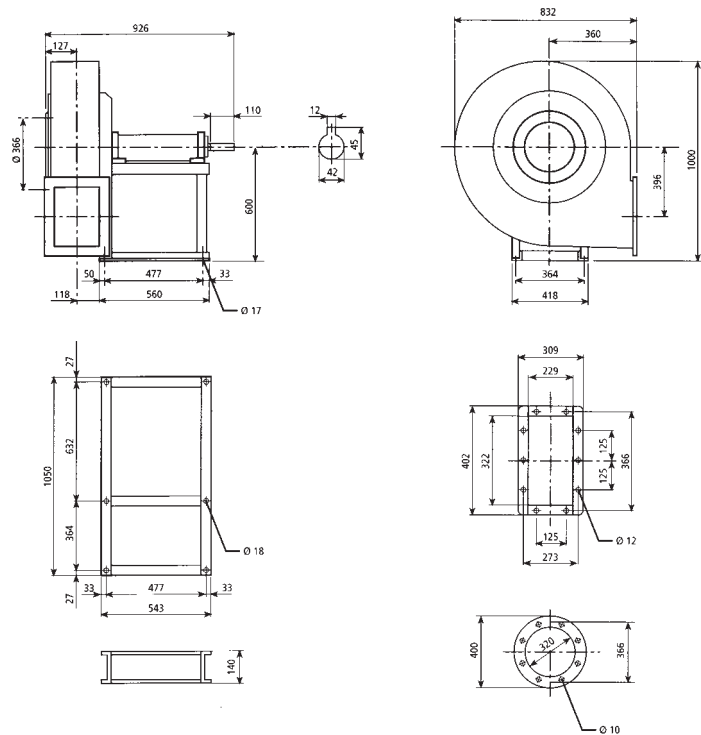

RD	RD0	RD45	RD90	RD135	RD180	RD225	RD270	RD315
	600	360	600					
LG	LG0	LG45	LG90	LG135	LG180	LG225	LG270	LG315
	600	360	600					

Полное давление вентилятора $P_{total} = P_{stat} + P_{din}$

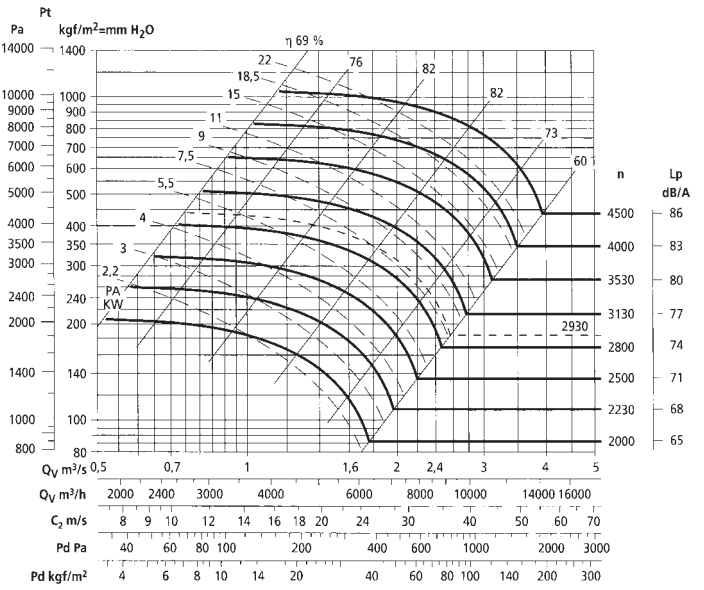

Масса вентилятора - 135 кг
 $PD^2 = GD^2 = 2,45 \text{ кг} \cdot \text{м}^2$
 Максимальная скорость вращения:
 <100°C = 4500
 100..200°C = 3950
 200..300°C = 3500

ВИР400-5,6

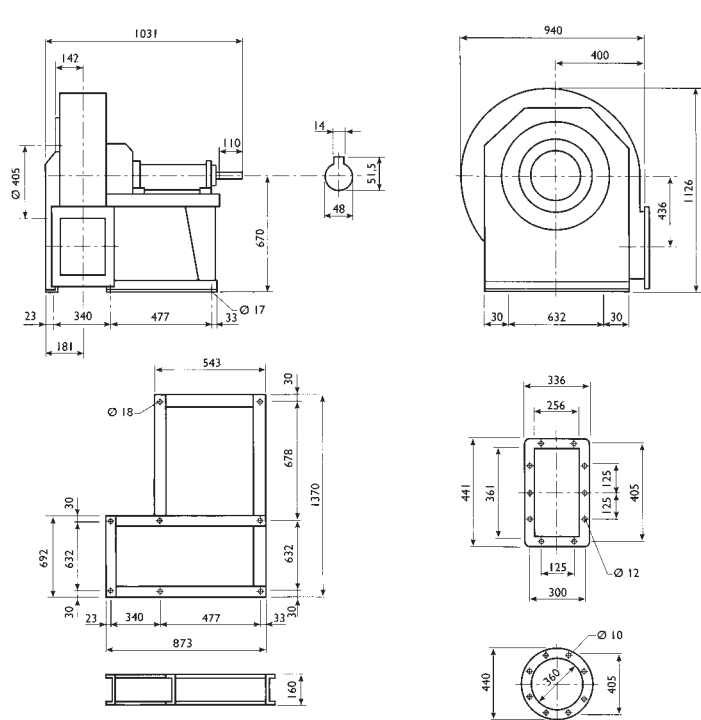

RD	RD0	RD45	RD90	RD135	RD180	RD225	RD270	RD315
	670	400	670					
LG	LG0	LG45	LG90	LG135	LG180	LG225	LG270	LG315
	670	400	670					

Полное давление вентилятора $P_{total} = P_{stat} + P_{din}$

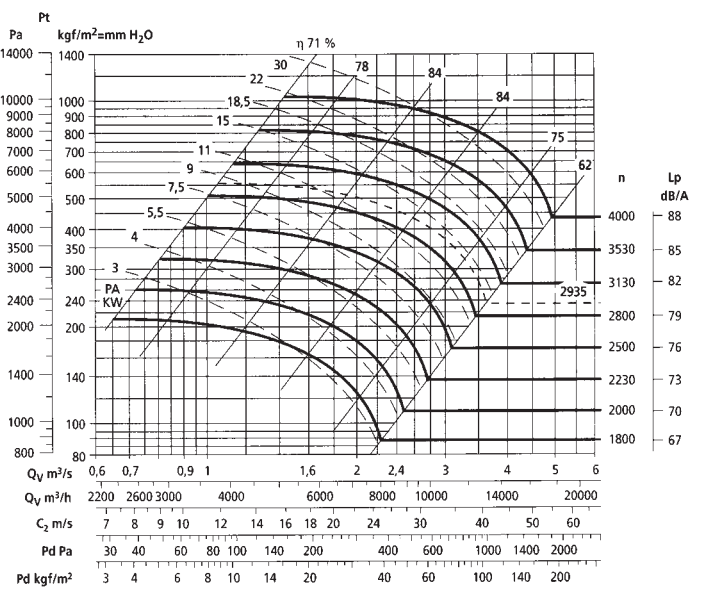

Масса вентилятора - 173 кг
 $PD^2 = GD^2 = 3,7 \text{ кг} \cdot \text{м}^2$
 Максимальная скорость вращения:
 <100°C = 3950
 100..200°C = 3500
 200..300°C = 3125

ВИР400-6,3

Полное давление вентилятора $P_{total} = P_{stat} + P_{din}$

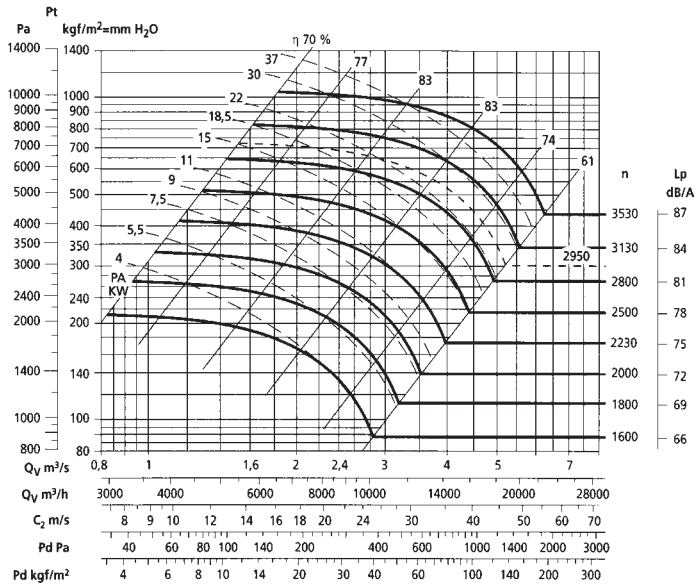

Масса вентилятора - 209 кг

$$PD^2 = GD^2 = 6,0 \text{ кг} \cdot \text{м}^2$$

Максимальная скорость вращения:

$<100^\circ\text{C} = 3500$

$100..200^\circ\text{C} = 3150$

$200..300^\circ\text{C} = 2850$

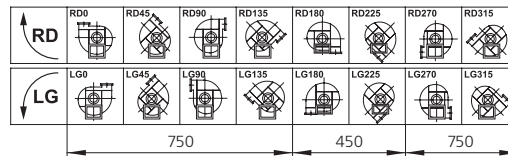
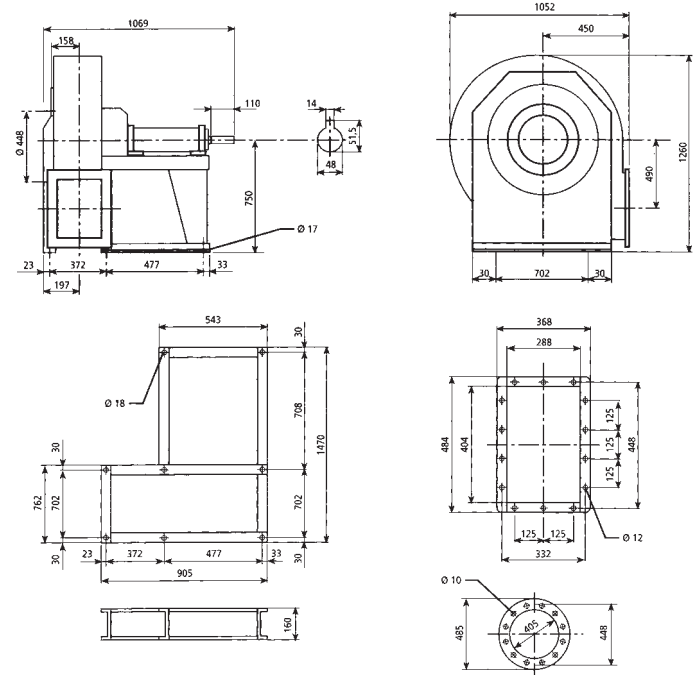

ВИР400-7,1

Полное давление вентилятора $P_{total} = P_{stat} + P_{din}$

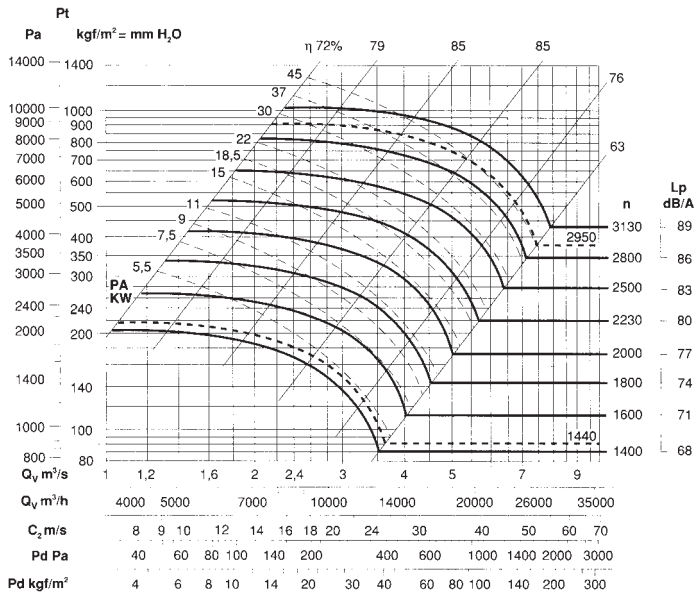

Масса вентилятора - 270 кг

$$PD^2 = GD^2 = 11,1 \text{ кг} \cdot \text{м}^2$$

Максимальная скорость вращения:

$<100^\circ\text{C} = 3150$

$100..200^\circ\text{C} = 2780$

$200..300^\circ\text{C} = 2500$

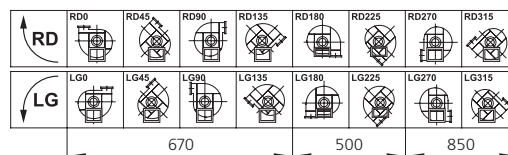
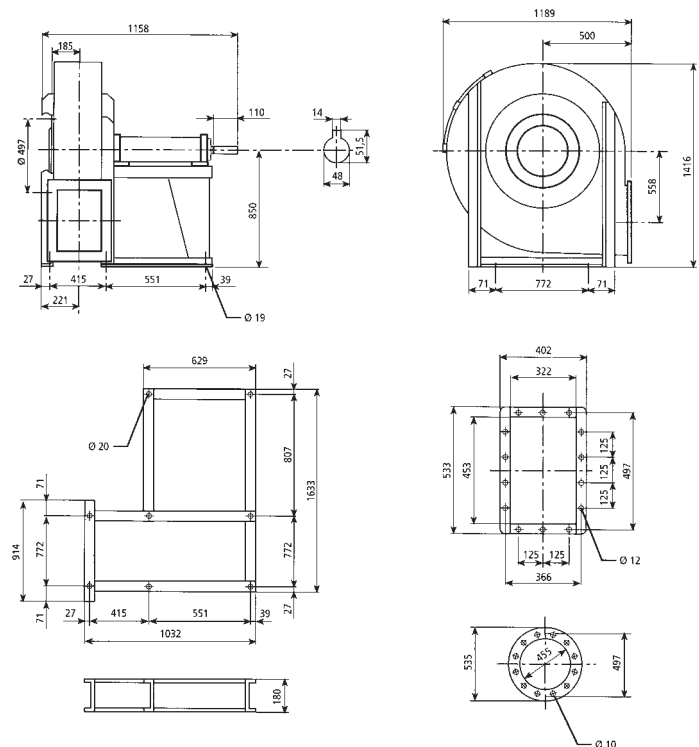

ВИР400-8

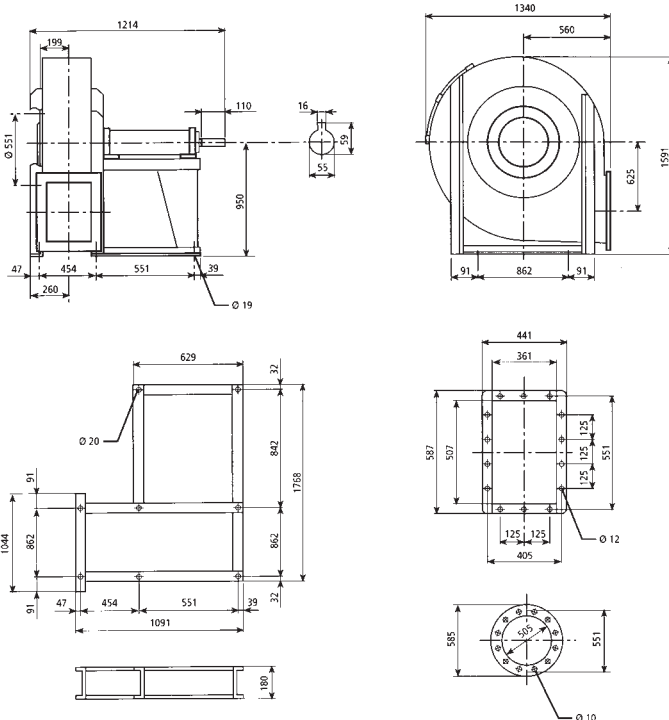

RD	RD0	RD45	RD90	RD135	RD180	RD225	RD270	RD315	
	LG0	LG45	LG90	LG135	LG180	LG225	LG270	LG315	
	755			560			950		

Полное давление вентилятора $P_{total} = P_{stat} + P_{din}$

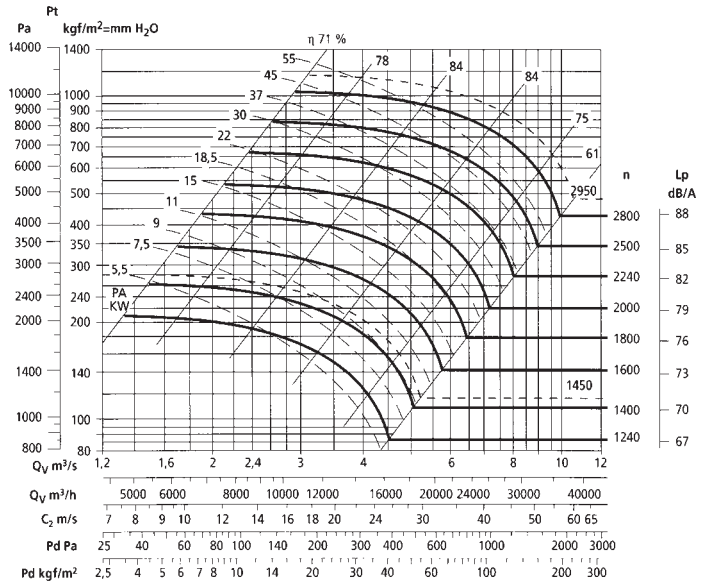

Масса вентилятора - 330 кг
 $PD^2 = GD^2 = 18,1 \text{ кг} \cdot \text{м}^2$
 Максимальная скорость вращения:
 $< 100^\circ\text{C} = 2800$
 $100..200^\circ\text{C} = 2450$
 $200..300^\circ\text{C} = 2220$

ВИР400-9

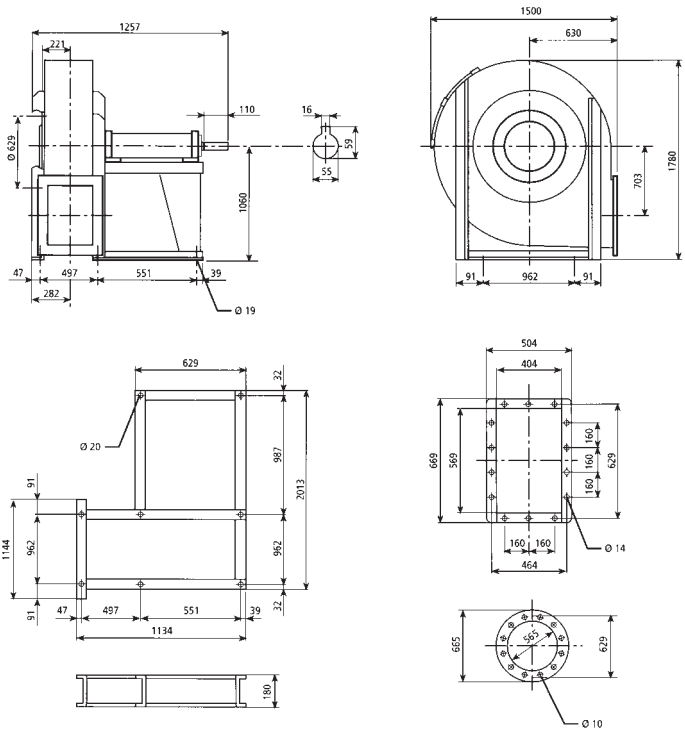

RD	RD0	RD45	RD90	RD135	RD180	RD225	RD270	RD315	
	LG0	LG45	LG90	LG135	LG180	LG225	LG270	LG315	
	850			630			1060		

Полное давление вентилятора $P_{total} = P_{stat} + P_{din}$

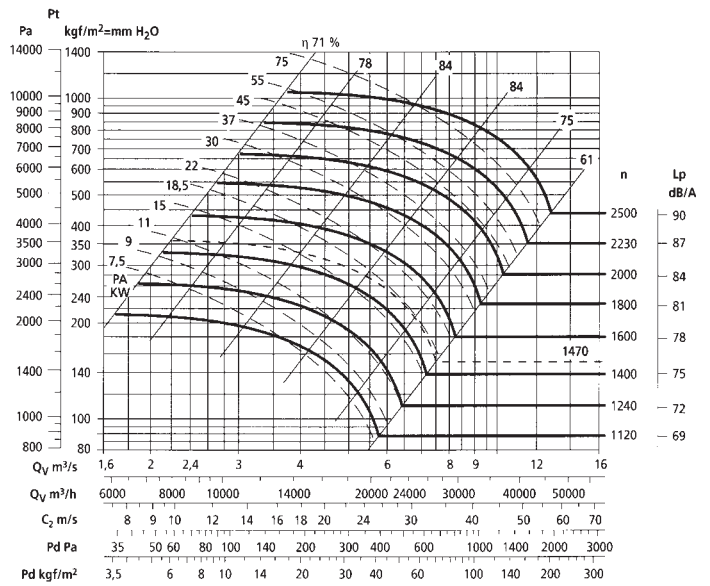

Масса вентилятора - 395 кг
 $PD^2 = GD^2 = 33,1 \text{ кг} \cdot \text{м}^2$
 Максимальная скорость вращения:
 $< 100^\circ\text{C} = 2500$
 $100..200^\circ\text{C} = 2250$
 $200..300^\circ\text{C} = 2000$

ВИР400-10

Полное давление вентилятора $P_{total} = P_{stat} + P_{din}$

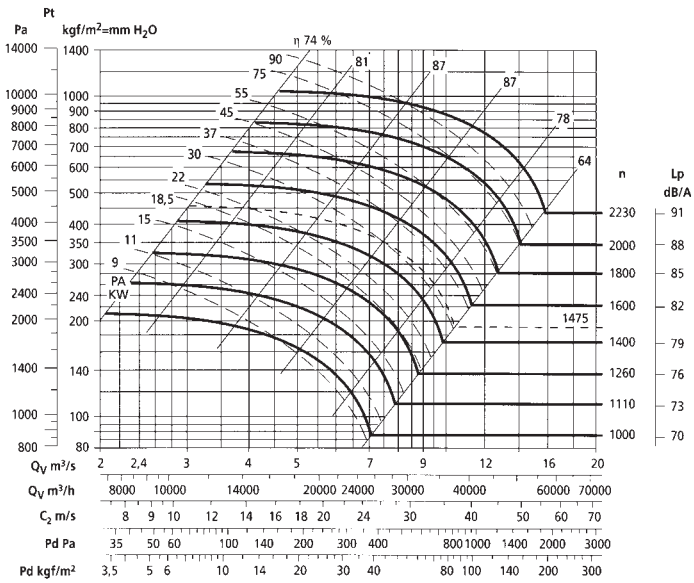

Масса вентилятора - 515 кг
 $PD^2 = GD^2 = 50,5 \text{ кг} \cdot \text{м}^2$
 Максимальная скорость вращения:
 $< 100^\circ\text{C} = 2230$
 $100..200^\circ\text{C} = 2000$
 $200..300^\circ\text{C} = 1800$

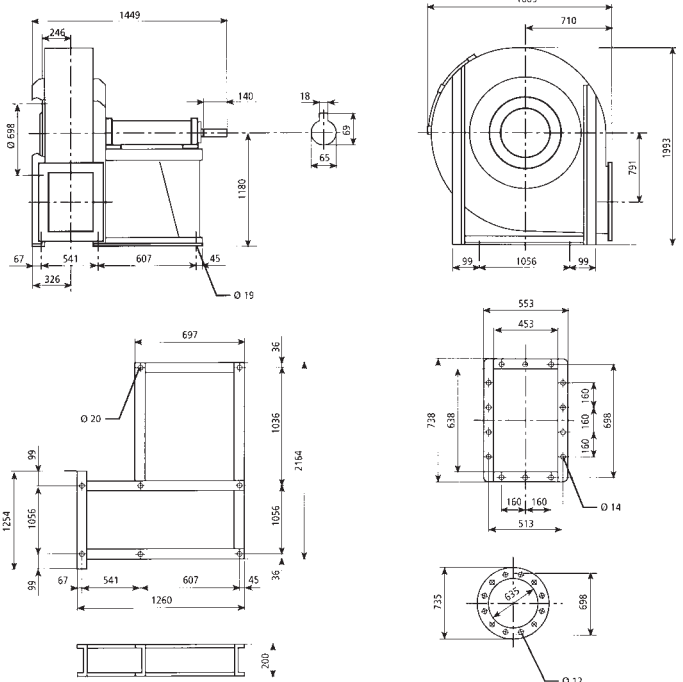

RD0	RD45	RD90	RD135	RD180	RD225	RD270	RD315
LG0	LG45	LG90	LG135	LG180	LG225	LG270	LG315
950				710		1180	

ВИР400-11,2

Полное давление вентилятора $P_{total} = P_{stat} + P_{din}$

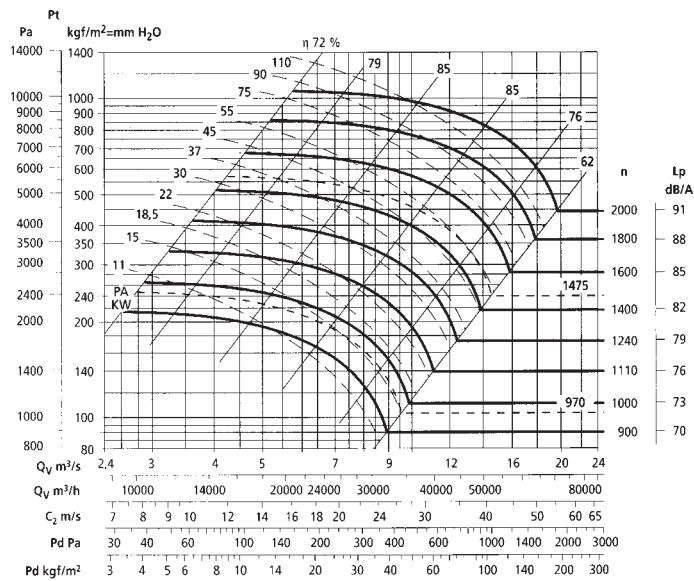

Масса вентилятора - 795 кг
 $PD^2 = GD^2 = 91,0 \text{ кг} \cdot \text{м}^2$
 Максимальная скорость вращения:
 $< 100^\circ\text{C} = 2000$
 $100..200^\circ\text{C} = 1800$
 $200..300^\circ\text{C} = 1600$

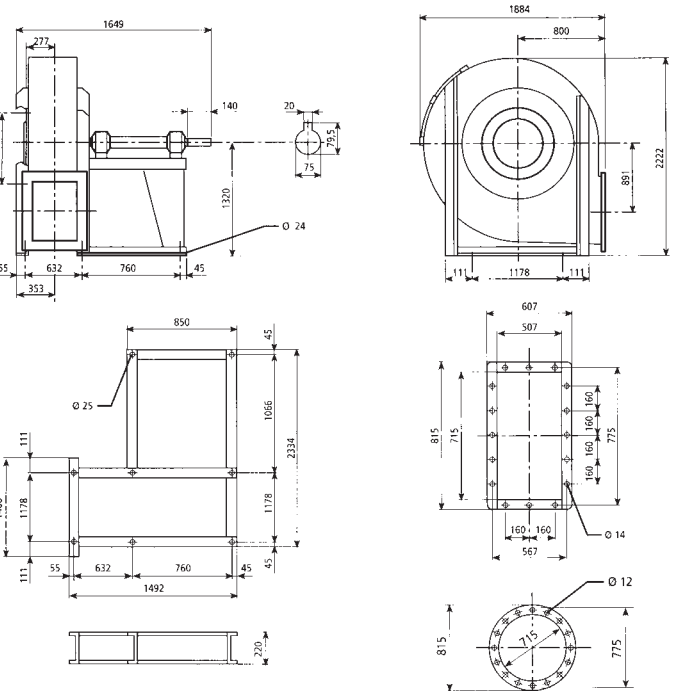

RD0	RD45	RD90	RD135	RD180	RD225	RD270	RD315
LG0	LG45	LG90	LG135	LG180	LG225	LG270	LG315
1060				800		1320	

ВИР400-12,5

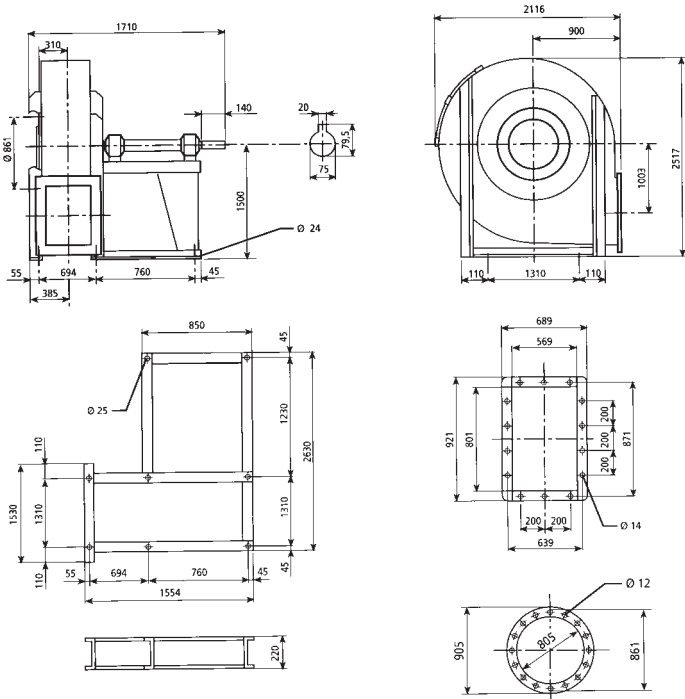

Полное давление вентилятора $P_{total} = P_{stat} + P_{din}$

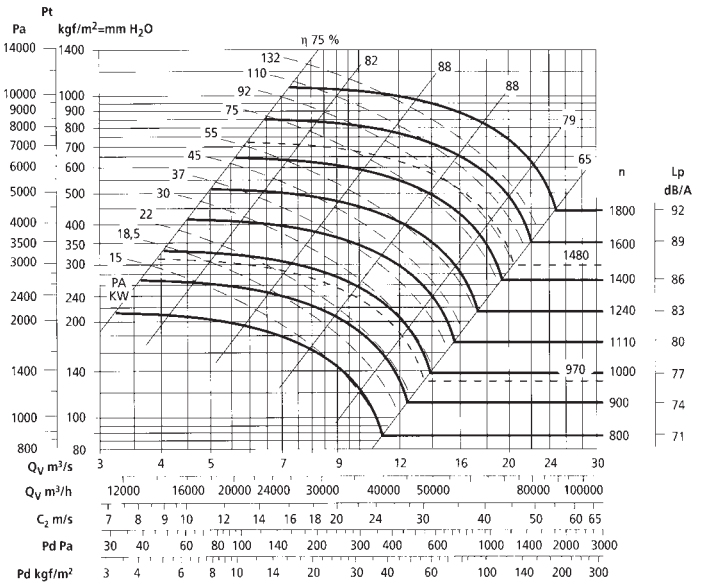

RD	RD0	RD45	RD90	RD135	RD180	RD225	RD270	RD315
	1190	900	1500					
LG	LG0	LG45	LG90	LG135	LG180	LG225	LG270	LG315

Масса вентилятора - 998 кг
 $PD^2 = GD^2 = 161,0 \text{ кг} \cdot \text{м}^2$
 Максимальная скорость вращения:
 100°C = 1800
 $100..200^\circ\text{C}$ = 1600
 $200..300^\circ\text{C}$ = 1400

ВИР400-14

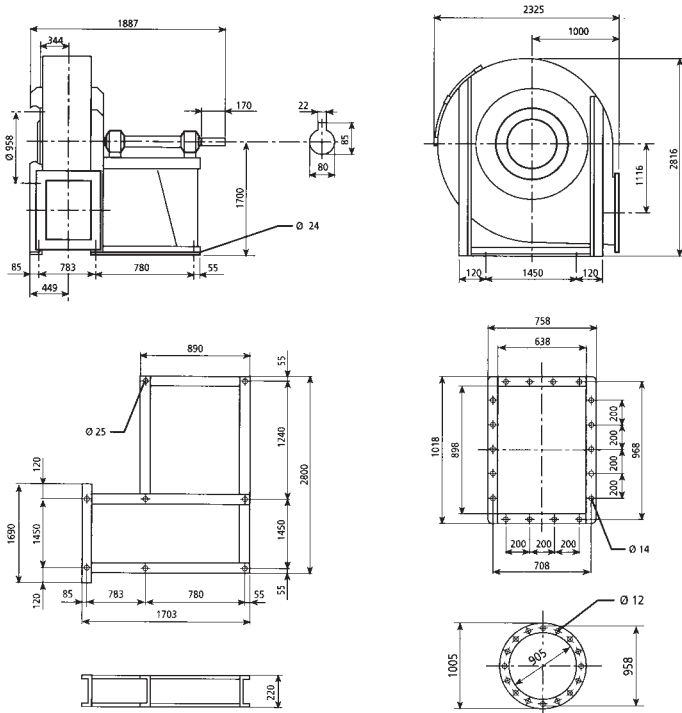

Полное давление вентилятора $P_{total} = P_{stat} + P_{din}$

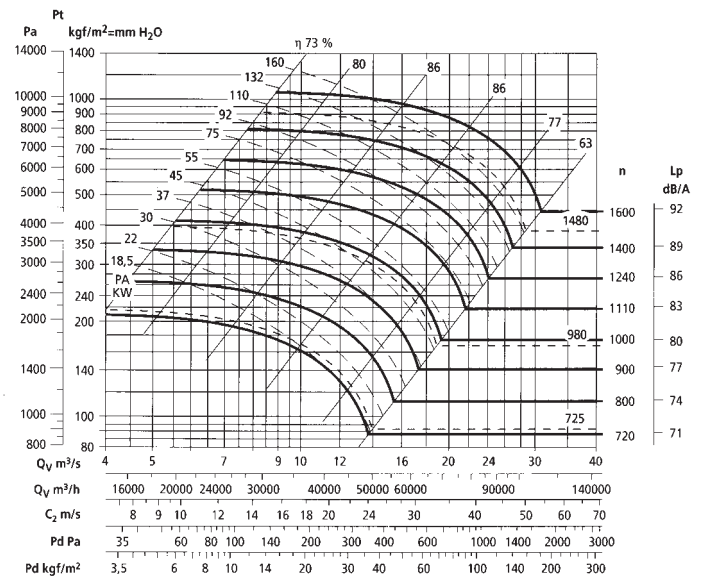

RD	RD0	RD45	RD90	RD135	RD180	RD225	RD270	RD315
	1310	1000	1700					
LG	LG0	LG45	LG90	LG135	LG180	LG225	LG270	LG315

Масса вентилятора - 1410 кг
 $PD^2 = GD^2 = 268,0 \text{ кг} \cdot \text{м}^2$
 Максимальная скорость вращения:
 100°C = 1600
 $100..200^\circ\text{C}$ = 1380
 $200..300^\circ\text{C}$ = 1250

ВИР400-16

Полное давление вентилятора $P_{total} = P_{stat} + P_{din}$

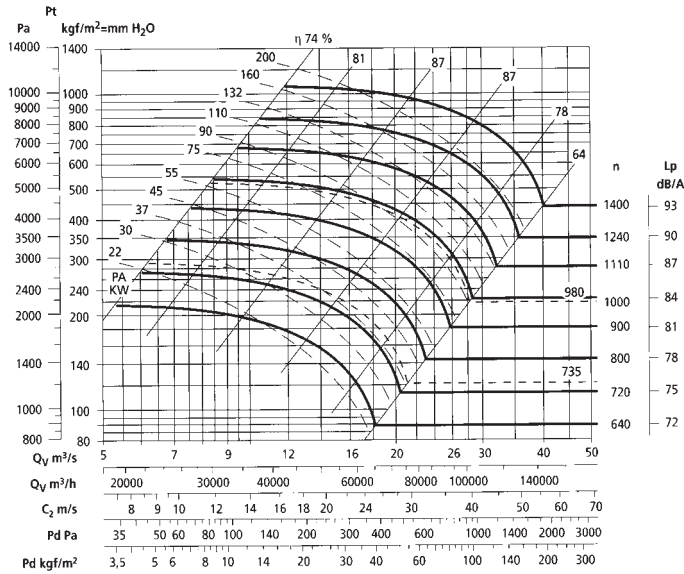

Масса вентилятора - 1810 кг
 $PD^2 = GD^2 = 426,0 \text{ кг} \cdot \text{м}^2$
 Максимальная скорость вращения:
 100°C = 1400
 $100..200^\circ\text{C}$ = 1240
 $200..300^\circ\text{C}$ = 1130

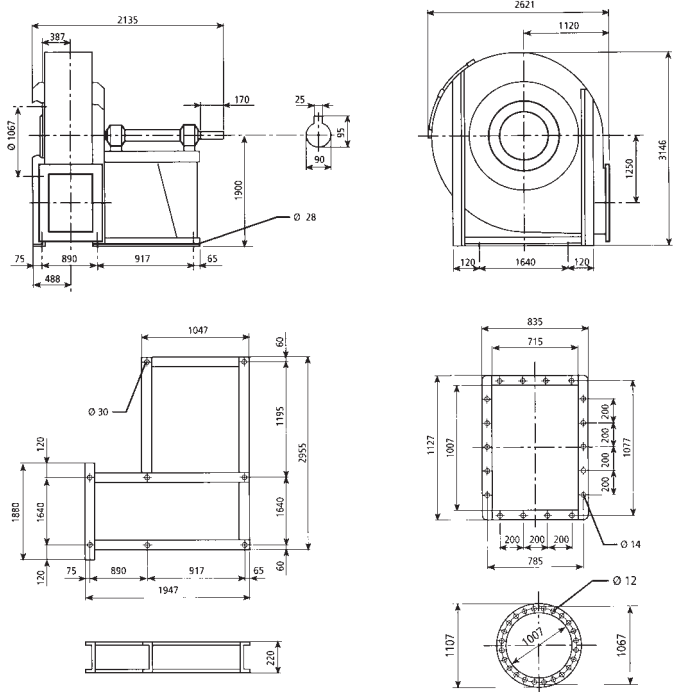

RD	RD0	RD45	RD90	RD135	RD180	RD225	RD270	RD315
LG	LG0	LG45	LG90	LG135	LG180	LG225	LG270	LG315
	1500			1120			1900	

По вопросам продаж и поддержки обращайтесь:

Архангельск (8182)63-90-72
 Астана +7(7172)727-132
 Белгород (4722)40-23-64
 Брянск (4832)59-03-52
 Владивосток (423)249-28-31
 Волгоград (844)278-03-48
 Вологда (8172)26-41-59
 Воронеж (473)204-51-73
 Екатеринбург (343)384-55-89
 Иваново (4932)77-34-06
 Ижевск (3412)26-03-58
 Казань (843)206-01-48

Калининград (4012)72-03-81
 Калуга (4842)92-23-67
 Кемерово (3842)65-04-62
 Киров (8332)68-02-04
 Краснодар (861)203-40-90
 Красноярск (391)204-63-61
 Курск (4712)77-13-04
 Липецк (4742)52-20-81
 Магнитогорск (3519)55-03-13
 Москва (495)268-04-70
 Мурманск (8152)59-64-93
 Набережные Челны (8552)20-53-41

Нижний Новгород (831)429-08-12
 Новокузнецк (3843)20-46-81
 Новосибирск (383)227-86-73
 Орел (4862)44-53-42
 Оренбург (3532)37-68-04
 Пенза (8412)22-31-16
 Пермь (342)205-81-47
 Ростов-на-Дону (863)308-18-15
 Рязань (4912)46-61-64
 Самара (846)206-03-16
 Санкт-Петербург (812)309-46-40
 Саратов (845)249-38-78

Смоленск (4812)29-41-54
 Сочи (862)225-72-31
 Ставрополь (8652)20-65-13
 Тверь (4822)63-31-35
 Томск (3822)98-41-53
 Тула (4872)74-02-29
 Тюмень (3452)66-21-18
 Ульяновск (8422)24-23-59
 Уфа (347)229-48-12
 Челябинск (351)202-03-61
 Череповец (8202)49-02-64
 Ярославль (4852)69-52-93